



Transportní sestavy PHILIPP

Pokyny k montáži



Odpovědný. Kompetentní. Váš spolehlivý partner.

www.philipp-group.de

POKYNY K MONTÁŽI TRANSPORTNÍ SESTAVY PHILIPP

Transportní sestavy **PHILIPP** jsou součástí **systému přepravního ukotvení PHILIPP** a odpovídají "Bezpečnostním předpisům pro přepravní ukotvení a systémy pro prefabrikované betonové díly" (BGR 106). Při použití **transportní sestavy PHILIPP** je nutné věnovat pozornost tomuto návodu k montáži a všeobecným pokynům k montáži. Transportní sestava **PHILIPP** sestává z **přepravních smyčkových kotev PHILIPP** a příslušné zvedací smyčky **PHILIPP** se šroubem s vnitřním šestihranem (jakost 8.8) jako spojovacího prvku (obrázek 2). Použití **smyčkových kotev PHILIPP** je přípustné pouze v kombinaci s originální **přepravní smyčkou PHILIPP**. Transportní sestava **PHILIPP** se vyznačuje dostatečnou vzdáleností smyčky od povrchu betonového dílce. Povrch proto nemůže být poškozen zdvihacím zařízením. Další předností je to, že ke zdvihnutí dílce je možné použít standardní závěsný hák.

Transportní sestava **PHILIPP** se používá zejména pro přepravu jímek a šachetních dílů, studen nebo odvodňovacích rour. Vícečetné použití v dopravním řetězci (od výroby až k montáži prefabrikátu) neznámá možnost opakovaného použití. Opakované použití je možné pouze při získání německého osvědčení (DIBt, Berlín, č. Z-30.3-6).

Tabulka 1: Přípustné nosnosti a rozměry (zvedací smyčka)

Číslo výrobku	Typ RD/M	Přípustná Nosnost F_z [kN]	Rozměry [mm]	
			Průměr d	h
67TPS122000	16	20.0	16.5	280
67TPS154000	24	40.0	24.5	310
67TPS185200	30	52.0	31.0	390

Při stanovení správné nosnosti se držte pokynů k všeobecné montáži a technických pokynů.

Transportní sestava **PHILIPP** může být zatížena pouze svisle (90°) k podélné ose spojovacího prvku (= šroub). Zatížení kotvy osovým nebo šikmým tahem je **nepřípustné**.

1. Materiály

Přepravní kotva **PHILIPP** sestává ze šroubu s vnitřním šestihranem s nasunutou závitovou vložkou. Vložka je vyrobena ze speciální, vysoce přesné, pozinkované ocele podle normy DIN 50961. (ČSN EN ISO 2081 Kovové a jiné organické povlaky – Elektrolyticky vyloučené povlaky zinku s dodatečnou úpravou na železe nebo oceli)

Přepravní smyčka PHILIPP sestává z lana z ocelového drátu s nasunutou trubcovou sponou a vyvrtaným otvorem. Spojovacím prvkem mezi **přepravní smyčkou PHILIPP** a příslušnou **dopravní kotvou PHILIPP** je šroub s vnitřním šestihranem DIN 933 (minimální jakost 8.8, ČSN EN ISO 4014)

2. Bezpečnostní pokyny

Stejně jako jiná zařízení a prostředky ke zdvihání musí být transportní sestava **PHILIPP** pravidelně každý rok kontrolována (podle německé normy BGR 500). Tuto kontrolu musí provést odborník. Zvedací prvky pro systémy přepravních kotev musí splňovat bezpečnostní předpisy a pravidelně se podrobovat kontrolám.

Před kontrolou je nutné **přepravní smyčku PHILIPP** vyčistit.

V průběhu kontroly **přepravní smyčky PHILIPP** je nutné věnovat pozornost následujícím skutečnostem:

- Poškození pramene lana nebo drátu podle normy BGR 106, části 5.9 (ČSN EN 13225)
- uzly a ohyby na volných místech
- místa napadená korozí
- poškození, deformace nebo silné opotřebení v místě spojení drátů

Při použití naší transportní sestavy **PHILIPP** musí být věnována pozornost tomu, zda poloměr svislého zakřivení závěsného háku odpovídá minimálnímu průměru drátu **zvedací smyčky PHILIPP**.

Použití příliš malých závěsných háků, příliš velkých závěsných háků nebo háků s ostrými hranami povede k předčasnému opotřebení. Přepravní smyčka **PHILIPP** nesmí přijít do styku s agresivními látkami, jako jsou kyseliny nebo louhy.

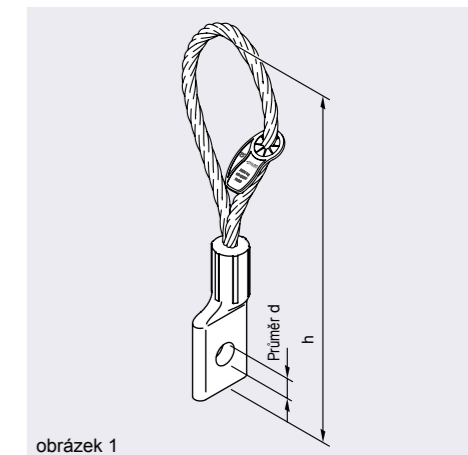

obrázek 1

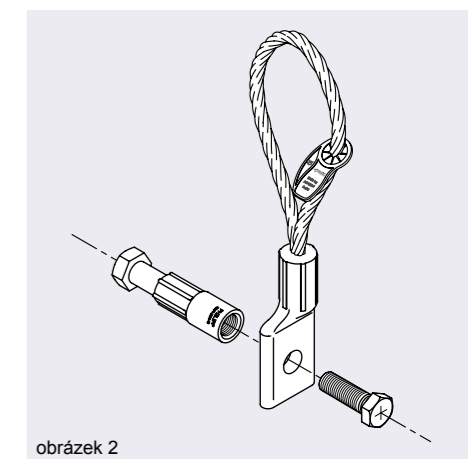

obrázek 2

3. Převravní smyčková kotva

Převravní smyčková kotva PHILIPP je součástí systému přepravních smyček PHILIPP. Při použití **přepravních smyčkových kotev PHILIPP** je nutné věnovat pozornost tomuto návodu k montáži a všeobecným pokynům k montáži.

Převravní smyčková kotva **PHILIPP** musí být namontována podle parametrů uvedených v tabulce 3 (viz také obrázek 5). Instalace musí být následně zakryta vrchní vrstvou. Instalace **přepravní smyčkové kotvy PHILIPP** s větší hloubkou (například s pomocí naší **přibíjecí destičky PHILIPP**) není možná. Při montáži kotvy typu 30 je nutné dbát na to, aby se pevné části ocelové tyče nacházely v tlakové oblasti (kolmo k tahové síle kotvy) (obrázek 4). Před použitím závitů kotev je nutné zkontrolovat, zda jsou čisté. Šroub musí být zcela zašroubován a nakonec vhodným klíčem pevně utažen.

Tabulka 2: Přípustné nosnosti a rozměry (převravní kotva (obrázky 3 a 4))

Číslo výrobku	Typ RD/M	Přípustná nosnost F_z při 25 N/mm ² [kN]	Celková délka L [mm]		
			Průměr D [mm]	B [mm]	
67TPSA16	16	20.0	95	21.0	-
67TPSA24	24	40.0	110	31.0	-
67TPSA30	30	52.0	120	39.5	100

Při stanovení správné nosnosti se držte pokynů k všeobecné montáži a technických pokynů.

4. Zesílení

Při použití závitových přepravních smyčkových kotev PHILIPP musejí být prefabrikáty vyztuženy tak, aby bylo dosaženo minimálního zesílení povrchu (tabulka 3).

! Do požadovaného minimálního zesílení podle tabulky 3 je možné zahrnout stávající statické konstrukční zesílení.

Minimální pevnost betonu musí při prvním zdvihnutí činit **25 N/mm²**. Uživatel odpovídá za další přenos zatížení do prefabrikátu.

Tabulka 3: Minimální zesílení povrchu a vzdálenost od hrany (obr. 5)

Typ RD/M	Minimální průměr nádrží D_A [mm]	d_w [mm]	Vyztužení drátěným pletivem (plošné) [mm ² /m]	a_r [mm]
16	1000	120	221 centric	500
24	2000	150	221 centric	1100
30	2000	150	221 centric	1100

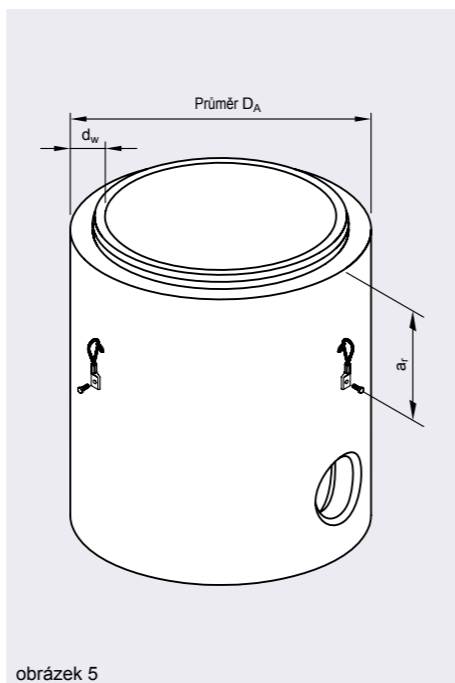
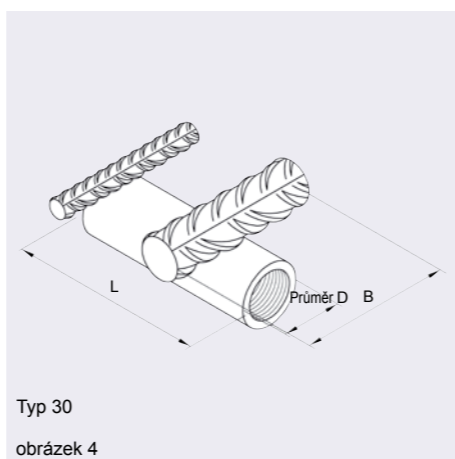
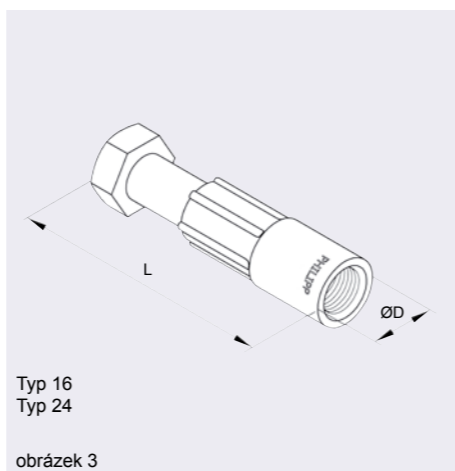

5. Osově vzdálenosti, vzdálenosti od hrany a tloušťka prefabrikátu

Při instalaci a umístění **přepravních kotev PHILIPP** do prefabrikovaných betonových dílců musejí být pro bezpečný přenos zatížení dodrženy minimální rozměry a minimální vzdálenosti od hran (tabulka 3).

! Zatížení kotvy osovým nebo šikmým tahem je nepřipustné.

6. Pokyny k montáži pro přepravu kontejneru

Při použití **transportní sestavy PHILIPP** se doporučuje zachovávat co možná nejmenší naklonění zdvihacího řetězu. Zdvihací řetěz musí mít v každém případě stejně dlouhá ramena (obrázek 6). Pozornost je nutné věnovat rovnoměrnému rozložení zatížení (umístění a uspořádání kotev v prefabrikátu). Ke snížení tlaku se doporučuje zachovat úhel sklonu $\beta \leq 30^\circ$ (obrázek 6). Aby nedošlo k poškození hrany kontejneru, doporučujeme použít vhodnou ochranu hran.

Minimální délku lana / řetězu je nutné vypočítat podle následujícího postupu.

$$L_{\min} \geq \text{průměr } D_A + a_r$$

L_{\min} = minimální délka
 Průměr D_A = vnější průměr podle obrázku 5
 a_r = vzdálenost k vrchní hraně podle obrázku 5

V případě dalších dotazů neváhejte kontaktovat naše technické oddělení na telefonním čísle +49 (0) 6021 / 40 27-318 nebo e-mailové adrese technik@philipp-gruppe.de.
 Tesort, spol. s r. o. +420 318 679 243

